

Como é mantida a máquina de extrusão de ração para animais de companhia?

Com o progresso e desenvolvimento contínuo da sociedade, a utilização de extrusoras de alimentação de animais de companhia de rosca dupla está também a aumentar. E a manutenção da extrusora de rosca dupla de alimentação de cães está a tornar-se cada vez mais importante. A seguir, Loyal explicará as dicas de manutenção da extrusora de alimentação automática de cães:

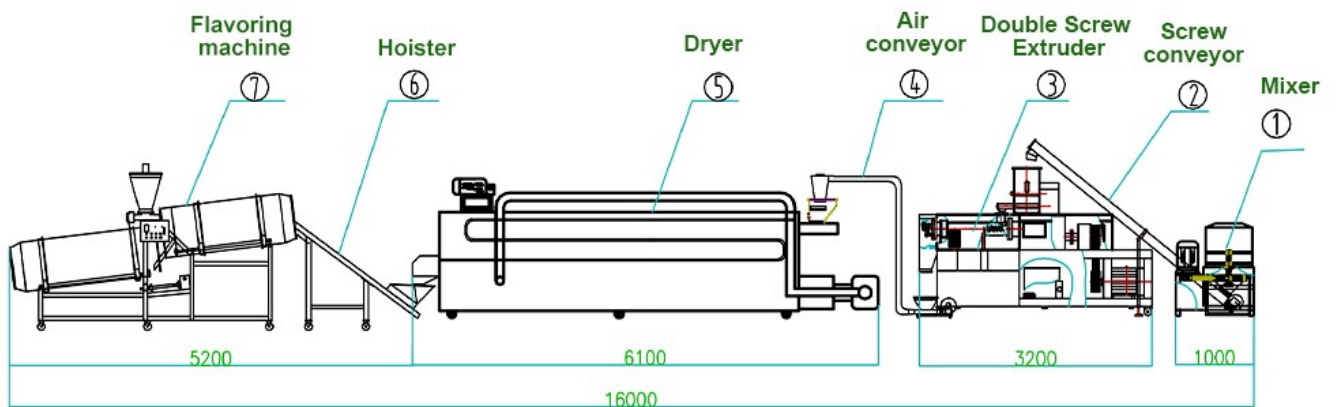

1. Manter limpo o equipamento em torno do equipamento industrial de extrusão de ração para animais de companhia.
2. Lubrificar a massa lubrificante deve ser adicionada ao corpo da caixa de ração com o tempo. Após 500 horas de funcionamento, toda a graxa lubrificante deve ser substituída uma vez.
3. As outras peças de rolamento do equipamento de extrusão automática de ração para animais de companhia devem ser enchidas regularmente com massa lubrificante.



4. Verificar a qualidade da extrusora de parafuso duplo em qualquer altura e prestar atenção à substituição das peças de desgaste.

5. É estritamente proibido utilizar objectos duros e martelos pesados no processo de desmontagem e montagem de peças vulneráveis, tais como parafusos e mangas de parafuso. É estritamente proibido colocar objectos pesados ou suportar pessoas na cavidade de expansão.

6. As matérias-primas extrudidas da extrusora de rosca dupla de alimentação automática devem ser limpas para evitar que metal e outros objectos estranhos entrem na máquina e danifiquem as peças.

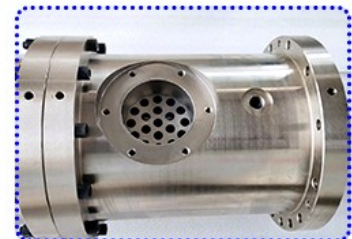
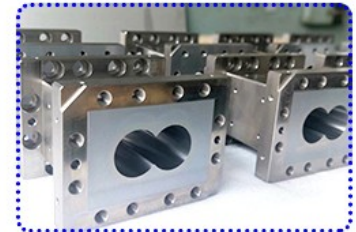

7. Porque as peças de desgaste perto do porto de descarga desgastam-se relativamente depressa. E as peças de desgaste perto do porto de alimentação desgastam-se menos. Assim, ao substituir as peças de desgaste. Elas devem ser substituídas sequencialmente a partir da extremidade de descarga. Não é adequado substituir mais do que uma de cada vez. Tipo de peças.

8. Quando se desliga durante muito tempo sem utilizar ou substituir os materiais expandidos. Os materiais na cavidade de expansão da extrusora de rosca dupla de alimentação devem ser removidos para evitar aglomeração, mofo ou contaminação cruzada entre os materiais.

