

Composição e manutenção diária do processamento do equipamento de fabrico de Bugles

Processo tecnológico de equipamento de produção de cantos afiados e frágeis:

Preparação da matéria-prima ? Mistura ? Transporte ? Extrusão ? Máquina de corte ? Fritura ? Tempero ? Embalagem

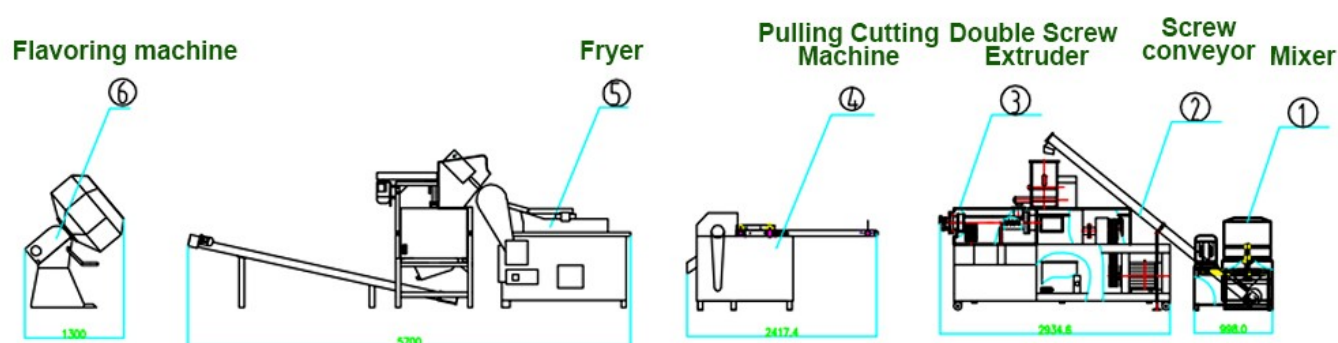

O equipamento de produção de cornetas tufadas é um equipamento avançado de produção de cornetas tufadas desenvolvido pela empresa de acordo com as necessidades dos mercados interno e externo. O seu desempenho operacional, qualidade do produto e sabor do processo atingiram o nível avançado da mesma indústria. A linha automática de produção de cornetas é simples de operar, fácil de aprender e de compreender. É uma escolha ideal para os fabricantes envolvidos na salada de bolachas de arroz. Pode produzir vários formatos de salada de bolachas de arroz. O seu sabor é estaladiço, oleoso mas não gorduroso, e deixa uma fragrância persistente depois de comer. As características de promover a digestão no tracto intestinal, de modo a que a maioria dos consumidores possa comer após as refeições.



Composição do processo de fabricação de Bugles:

1. Máquina misturadora de pó: Escolher diferentes tipos de máquina misturadora de pó de acordo com a produção da linha de produção.
2. Máquina alimentadora: utilizar o motor como transportador de rosca de alimentação para garantir uma alimentação conveniente e rápida.
3. Extrusora: Escolher diferentes tipos de extrusora de acordo com a produção da linha de produção de corneta industrial. A produção pode ser seleccionada de acordo com a produção real. Farinha de milho, farinha de cereais, farinha de ossos, farinha de carne, etc. podem ser utilizadas como matéria-prima. A forma específica do produto pode substituir o molde.
4. Máquina de corte: Máquina de corte de cornetos, o tamanho dos cornetos maravilhosos pode ser ajustado de acordo com os requisitos do cliente.
5. Fritadeira: Pode ser configurada de acordo com as exigências do cliente, e o tipo de lançamento de óleo é mais económico.
6. Linha de sementeira: Há tubo octogonal, tambor simples, linha de tempero de tambor duplo, de acordo com a produção e a natureza do produto.

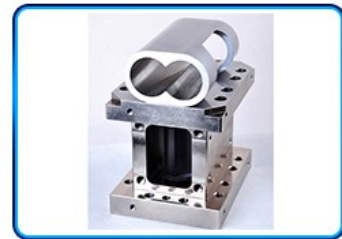

Serviço Profissional:

1	Fornecer várias fórmulas básicas.
2	Há uma variedade de formas disponíveis.
3	Instalação e depuração gratuitas.
4	Responsável pela formação do pessoal.
5	Um ano de garantia gratuita.
6	A linha de produção pode ser virada de acordo com o tamanho da fábrica do cliente.
7	O cliente pode fornecer o tamanho da fábrica, e o técnico dará gratuitamente o melhor plano de equipamento.

